



Bausch

Prodotti per il controllo di articolazioni e occlusioni



...we make Occlusion visible®



Stabilimento produttivo in Renania Palatinato



Bausch U.S.A.



Bausch Giappone



Ufficio Colonia

...we make Occlusion visible®

Bausch – Nome e Concetto per mezzi di controllo dell'Articolazione e dell'Occlusione.

Il corretto ripristino fisiologico dell'Occlusione è ancora una grande sfida per ogni dentista o tecnico dentale. I più piccoli contatti nella zona μ possono essere la causa di disturbi dell'occlusione. Le relazioni occlusali variano con ogni intervento. Per questo motivo statica e dinamica dei denti sono elementi essenziali per una terapia di successo. Un regolare controllo dell'occlusione è il solido fondamento per la salute del paziente.

La azienda Dott. Jean Bausch KG produce dal 1953 mezzi di controllo per l'articolazione e l'occlusione, con l'obiettivo di raggiungere una raffigurazione reale delle condizioni di occlusione. I fondatori dell'azienda, Dott. Jean Bausch e Dott. Hans Bausch hanno presto riconosciuto la necessità di sviluppare la carta molto sensibile alla pressione dell'articolazione, per poter illustrare le diverse forze di masticazione in vari colori. Il principio della variazione progressiva del colore è un importante procedimento di controllo per poter riconoscere contatti prematuri.



Dr. Jean Bausch
*1890 †1966



Dr. Hans Bausch
*1928 †1998

Grazie al continuo sviluppo e all'innovazione siamo in grado di offrire, come produttore leader a livello mondiale, un ampio assortimento di varie carte per l'articolazione e pellicole di controllo per l'occlusione di diversi spessori, forme e colori. La nostra priorità è di rendere visibile il contrassegno anche su superficie difficilmente controllabile come la ceramica e l'oro. I prodotti Bausch sono utilizzati in più di 120 nazioni. Tutti i prodotti sono stati creati rispettando le norme europee per i prodotti medici e sono sottoposti a controlli continui del nostro responsabile per la qualità. Le materie prime da noi utilizzati sono senza alcun rischio fisiologico.

Questa brochure è soprattutto rivolta ai operatori pratici dei nostri prodotti e dovrebbe essere un aiuto prezioso per la scelta del mezzo di controllo. L'occlusione funzionante è fondamentale per lo stato generico di salute del paziente. L'osservazione interdisciplinare dei sintomi sono quotidianità per diagnosi e trattamento. Per questo il controllo di occlusione ha un'importanza particolare durante il trattamento.

Interferenze di occlusione e occlusali

Occlusione	Contatto dentale della mandibola superiore ed inferiore in statica e dinamica
Occlusione statica	Contatto dentale senza movimento della mandibola inferiore con intercuspidação
Occlusione dinamica	Contatto dentale, causato dal movimento della mandibola inferiore
Occlusione centrica	Occlusione statica con posizione condilare centrica (fig. 1)
Occlusione massimale	(= Intercuspidação massimale) = Occlusione statica con contatto da multipunti massimale (fig. 2)
Occlusione abituale	Occlusione statica abituale (HIKP=Intercuspidação abituale) (fig. 8)
Interferenza occlusale/ Contatto prematuro	Contatto prematuro del dente o di più denti in occlusione statica o dinamica
Contatto prematuro centrico	Contatto prematuro del dente o di più denti in posizione centrica del condilo, che sposta il condilo durante la occlusione abituale in posizione non centrica (fig. 6)
Occlusione traumatizzante	contatti prematuri in occlusione statica e/o dinamica, che causano danni al dente e/o del parodontio

Fonte della nomenclatura: www.dgfdt.de

CR significa Centric Relation (relazione centrica)
CO significa Centric Occlusion (occlusione centrica)

Posizione CR



fig. 1

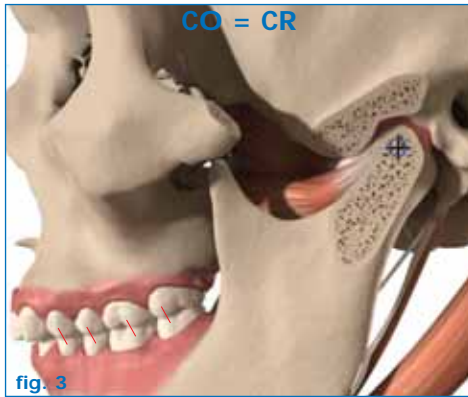
Posizione centrica del condilo [ingl.: centric relation] cranio-ventrale, entrambe i condili non sono spostate in posizione laterale con relazione discus condilare fisiologica e sforzo fisiologico dei tessuti coinvolti.

IKP (visione palatinale)

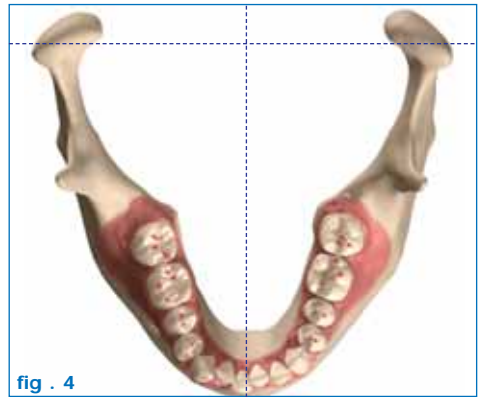


fig. 2

Occlusione massimale (=intercuspidação massimale) [ingl.: maximal intercuspidação position] Occlusione statica con contatto multipunti massimale. Tutti i denti occludano regolarmente in relazione gobba fossa.



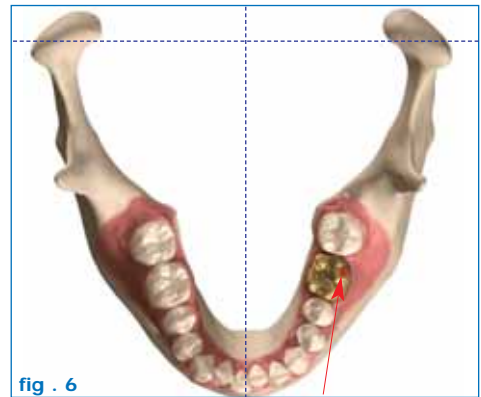
Condili in posizione CR



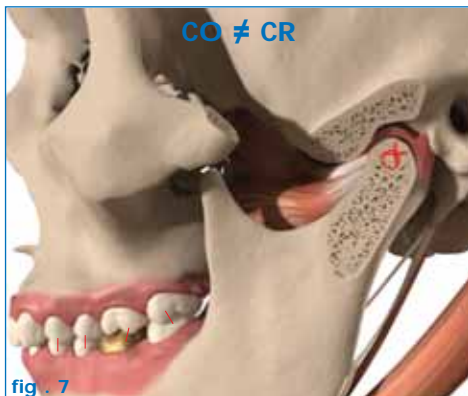
Contatti di occlusione in occlusione centrica



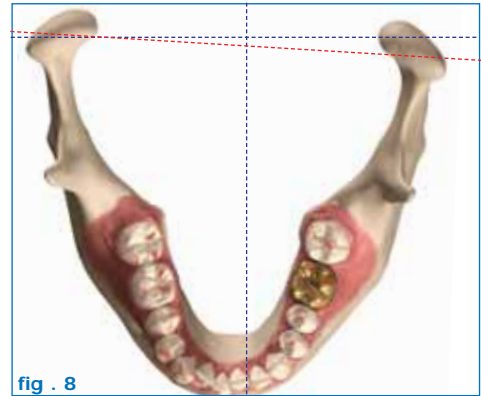
Condili in posizione CR



Interferenza occlusale

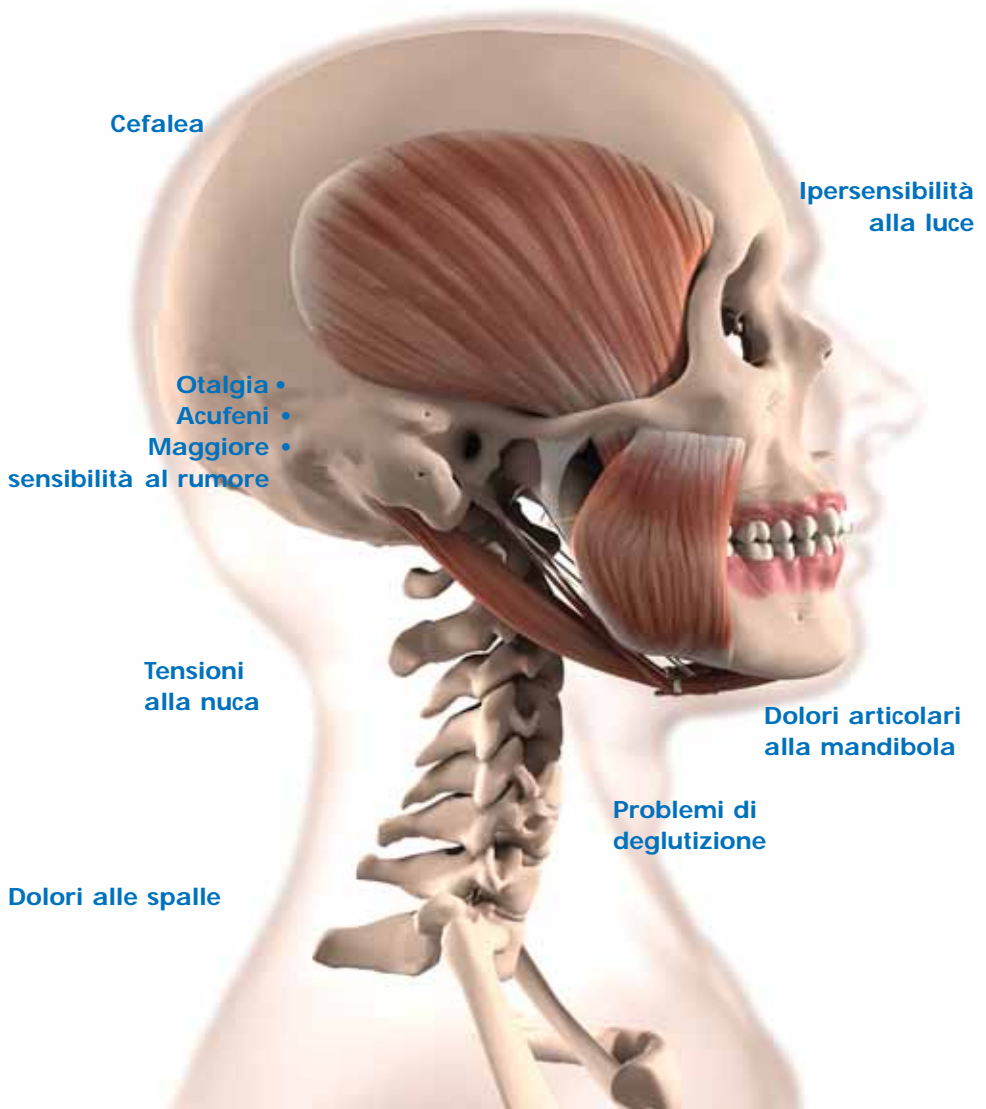


Nuovi contatti di Occlusione in Occlusione massimale



Posizione non centrica dei condili in HIKP

Disordini cranio-mandibolari



L'occlusione e le possibili conseguenze delle interferenze occlusali sul paziente

Ogni restauro, estrazione e intervento di protesi come anche il trattamento di ortopedia mascellare cambia l'occlusione statica e dinamica. Le più piccole interferenze occlusali nella zona μ vengono considerate un disturbo tramite le informazioni propriocettive del sistema stomatognato. Questo può portare alla pessima pressione e scricchiolii che possono causare un danno funzionale del sistema craniomandibolare. Spesso seguono uno sforzo dei denti, paradontie, muscoli e delle articolazioni mandibolari.

Particolarità funzionali dell'apparrecchio dentale

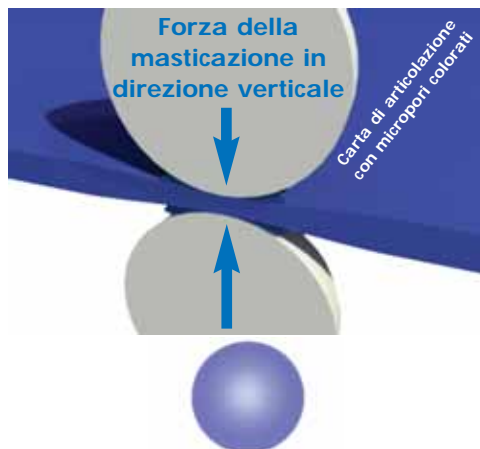


Non è solo importante riconoscere disturbi nel sistema craniomandibolare in modo precoce, ma anche di evitarli. Noxe loatrogene possono causare al paziente disturbi nella occlusione abituale. Disturbi funzionali acuti come scricchiolii e pressione possono diventare cronici nel tempo.

Pazienti che soffrano dei sintomi tipici (Sindrome CMD-Disfunzioni craniomandibolari) dopo otturazioni, corone, ponti ma anche dopo trattamenti di ortopedia mascellare, dovrebbero in ogni caso far controllare l'Occlusione. Contatti precoci vengono spesso considerati fastidiosi, perché i propriocettori reagiscono sensibilmente alla pressione. Il paziente cerca di compensare l'interferenza occlusale creando una nuova Intercuspidazione abituale (HIKP), con delle conseguenze per le strutture di tessuto coinvolte.

Il principio della colorazione progressiva

Pressione leggera

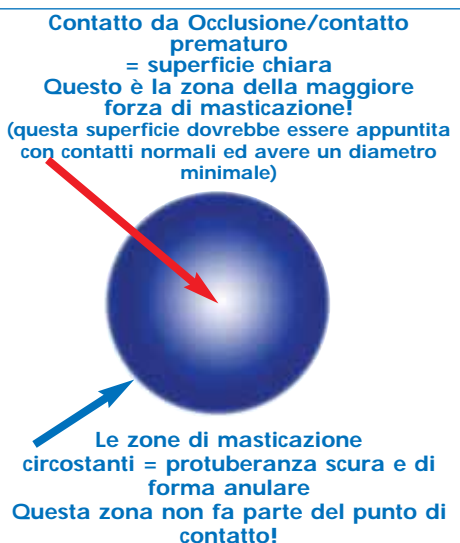


Una colorazione oclusale chiara non è un punto di contatto dell'occlusione!

Pressione forte



Una colorazione oclusale scura è un punto di contatto dell'occlusione oppure contatto precoce!



Riconoscere contatti precoci

Offriamo un assortimento ampio e scelto con cura per il controllo visivo dell'occlusione. Dato che le esigenze di mezzi di controllo sono molto diversi tra di loro, possiamo offrire diversi tipi di carta, seta e pellicole per poter effettuare un'analisi precisa della relazione di contatto dentale in occlusione statica e dinamica.

Per ottenere una visualizzazione esatta dei contatti di occlusione sulle superficie occlusali, consigliamo una combinazione di diversi mezzi di controllo.

Per la visualizzazione dell'occlusione statica sono adatte le carte di articolazione con colorazione progressiva Bausch. La struttura spugnosa della carta di vello morbida magazzina il colore, che viene rilasciato con la pressione. Con contatti molto sviluppati (alta forza di masticazione) viene rilasciato più colore; con contatti leggeri (=leggera forza di masticazione) viene rilasciato meno colore. Contatti con una pressione forte, si riconoscono dai contrassegni scuri, contatti con pressione leggera hanno contrassegni chiari. Per rendere visibili anche punti di contatto su superficie con saliva, il colore viene ottimizzato con l'aderente Transculase®. Grazie alla carta di articolazione sensibile alla pressione si ottiene un rilievo preciso della distribuzione della forza di masticazione in Intercuspidazione abituale (HIKP).

Per l'interpretazione visuale dei contatti occlusali si è rilevato valida la combinazione di diversi mezzi di controllo per l'occlusione.



Pressione leggera

Pressione forte

**Marcatura circostante =
NESSUN contatto occlusale**

**Contatto centrico=
contatto occlusale**

...we make Occlusion visible®

Il controllo dell'occlusione

La combinazione della Bausch carta dell'articolazione 200 μ oppure Bausch Progress 100[®] e Arti-Fol[®] pellicola per l'occlusione 8 μ oppure Arti-Fol[®] metallic 12 μ offre in particolare vantaggi facilmente visibili su superficie l'occlusali difficilmente controllabili come oro e ceramica. Il primo controllo viene effettuata con la carta dell'articolazione blu. Contatti vengono resi visibili immediatamente. L'aderente Transculase[®] viene trasmesso come pellicola sottile.

1. Passo: Carta da articolazione

Controllo dell'occlusione con Bausch carta dell'articolazione 200 μ oppure Bausch PROGRESS 100[®] carta dell'articolazione 100 μ



Carta da articolazione 200 μ

oppure



PROGRESS 100 μ



Le differenze tra Carta e Pellicola

Carta progressiva

- si colora con la pressione
- contatti sono su sono ampie
- mostra diverse forze
- per il controllo di contatti statici
- disegna bene su superfici occlusali umidi

Pellicola di controllo

- si colora sul colpo
- contatti sono a forma di punto
- mostra precisamente contatti precoci
- per il controllo di contatti statici e dinamici



La colorazione blu dell'aderente Transculase[®] offre uno sfondo di contrasto per una illustrazione precisa della relazione di contatto occlusale.

one con metodo bi-fasi

In un secondo momento si prende la pellicola sottile, preferibilmente rossa, perché questo colore offre una buona copertura e crea un buon contrasto con il blu. La trasmissione del colore della pellicola viene migliorato grazie allo strato dell'aderente Transculase®. Questo metodo offre la massima sicurezza. Punti di contatti non possono non essere visti.

2. Passo: Pellicola di Occlusione

Controllo dell'occlusione con Bausch Arti-Fol® rosso 8 μ oppure Arti-Fol® metallic rosso 12 μ



Arti-Fol®
8 μ

oppure



Arti-Fol®
metallic 12 μ

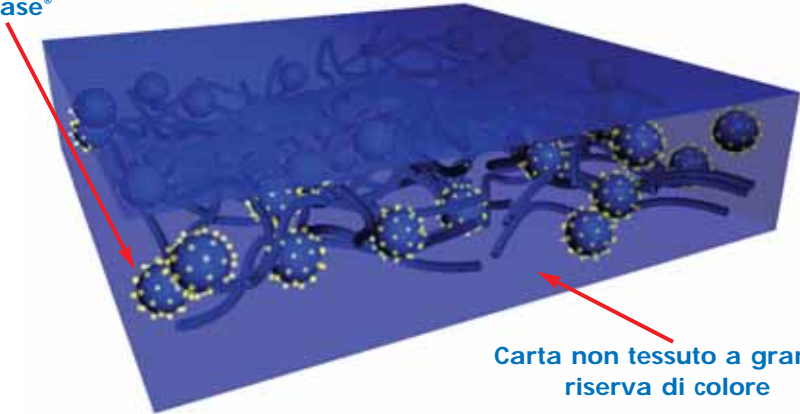


I punti della pellicola sottile d'Occlusione sono resi più visibile tramite lo strato dell'aderente Transculase® della carta dell'articolazione.

Carte per articolazioni Bausch a colorazione progressiva da 200 μ

Struttura schematica della carta per articolazioni Bausch
a colorazione progressiva 200 μ

Pigmento colorante micronizzato in emulsione di
olio e cera, contornato da agente collante
Transculase®



Carta non tessuto a grande
riserva di colore

Agente collante Transculase® per migliorare la
colorazione su superfici lucidate a specchio come
oro o ceramica



Pigmento colorante micronizzato in emulsione di olio e cera



...we make Occlusion visible®

Carte per articolazioni Bausch

a colorazione progressiva da 200 μ



La carta per articolazioni Bausch a colorazione progressiva da 200 μ è l'unica carta che visualizza la diversa forza masticatoria mediante colorazioni di diversa tonalità.

A UNA PRESSIONE LEGGERA CORRISPONDE UN COLORE CHIARO.
A UNA PRESSIONE FORTE CORRISPONDE UN COLORE SCURO.

In pochi secondi, il dentista ottiene un rilievo preciso della distribuzione delle forze masticatorie. I contatti prematuri sono immediatamente riconoscibili e possono essere sottoposti ad opportuna lavorazione.

Solo la carta per articolazioni Bausch a colorazione progressiva da 200 μ è in grado di evidenziare chiaramente le interferenze alla masticazione. Dopo aver registrato o localizzato i contatti irregolari, l'accertamento dovrebbe continuare con prodotti di controllo più sottili, impiegando ad esempio Arti-Fol® Bausch con spessore fino a 8 μ .

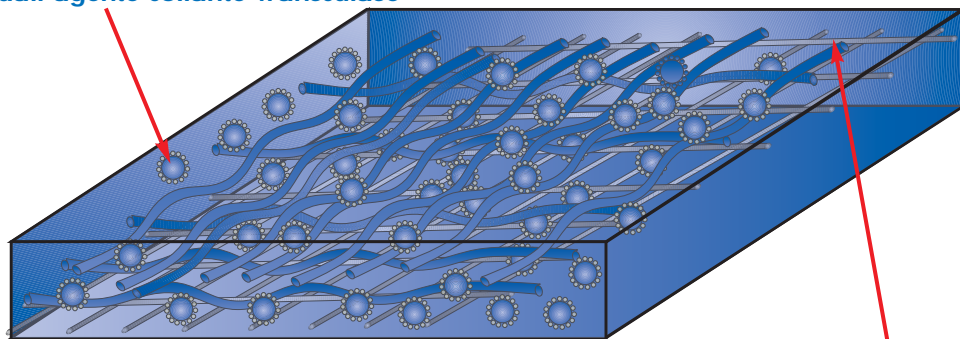
<i>Confezione:</i>	<i>Contenuto:</i>	<i>Colore:</i>	<i>N° rif.</i>
Cassetta in plastica	300 foglietti	blu	BK 01
Ricarica	300 foglietti	blu	BK 1001
Cassetta in plastica	300 foglietti	rosso	BK 02
Ricarica	300 foglietti	rosso	BK 1002
Distributore in plastica a ferro di cavallo	50 foglietti	blu	BK 03
Distributore in plastica a ferro di cavallo	50 foglietti	rosso	BK 04
Blocchetto strisce, diritte	300 foglietti	blu	BK 05

Bausch PROGRESS 100®

Carta per articolazioni a colorazione progressiva 100µ

Struttura schematica di PROGRESS 100® Bausch

Pigmento colorante micronizzato in emulsione di olio e cera, contornato dall'agente collante Transculase®



Carta speciale 100 µ rinforzata con fibre



Bausch PROGRESS 100®

Carta per articolazioni a colorazione progressiva 100µ



Questa nuova carta, flessibile e rinforzata con fibre, con una grande riserva di colore, si adatta perfettamente alla superficie occlusale. Con la sua colorazione progressiva segna con precisione i punti di contatto occlusali o i contatti centrici.

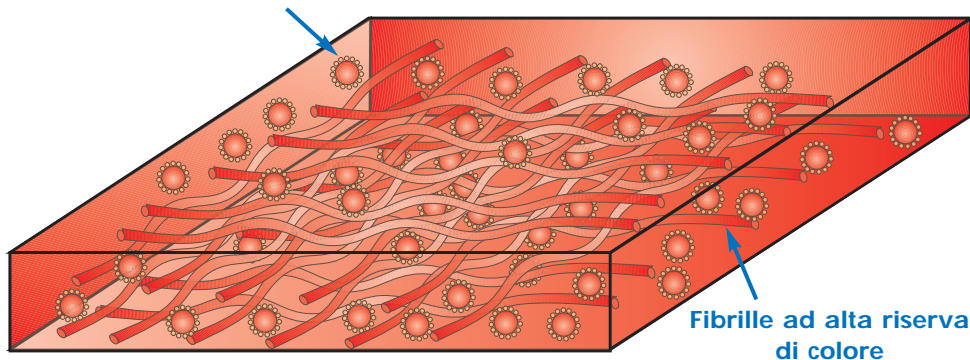
La nuova carta, di soli 100 µ di spessore, è impregnata di cere idrofile e di oli farmaceutici. Grazie all'esclusiva combinazione con l'agente collante Transculase® permette di controllare anche i contatti più difficili su metalli lucidati a specchio, ceramica a cottura ultralucida o superfici umide.

<i>Confezione:</i>	<i>Contenuto:</i>	<i>Colore:</i>	<i>N° rif.</i>	
Cassetta in plastica	300 Foglietti	blu	BK	51
Cassetta in plastica	300 Foglietti	rosso	BK	52
Distributore in plastica a ferro di cavallo	50 Foglietti	blu	BK	53
Distributore in plastica a ferro di cavallo	50 Foglietti	rosso	BK	54
Blocchetto strisce, diritte	50 Foglietti	blu	BK	57
Blocchetto strisce, diritte	50 Foglietti	rosso	BK	58

Seta per articolazioni Bausch a colorazione progressiva 80µ

Struttura schematica della seta per
articolazioni Bausch a colorazione progressiva

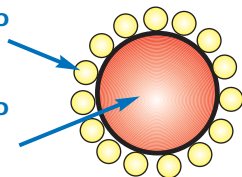
Pigmento colorante micronizzato in
emulsione di olio e cera



Fibrille ad alta riserva
di colore

Agente collante Transculase® per migliorare la
colorazione su superfici lucidate a specchio come oro
o ceramica

Pigmento colorante micronizzato in emulsione di olio
e cera, contornato dall'agente collante Transculase®



Seta per articolazioni Bausch

a colorazione progressiva 80 μ



La seta per articolazioni Bausch è una seta naturale pregiata, che presenta le stesse proprietà della nostra carta per articolazioni a colorazione progressiva 200 μ . La seta è altamente resistente agli strappi e, grazie al suo spessore ridotto e alla sua elevata flessibilità, si adatta perfettamente alle cuspidi e alle fosse. La seta lascia una traccia estremamente precisa ed è pertanto indicata anche per prosoesi totali.

La seta naturale è composta dalle cosiddette fibrille, una struttura prosoeica tubolare che per la sua natura possiede un'elevata capacità di accumulare il colorante. La seta è pertanto particolarmente indicata per lavorazioni su modelli, poiché una striscia è utilizzabile fino a dieci volte e può risultare quindi estremamente economica.

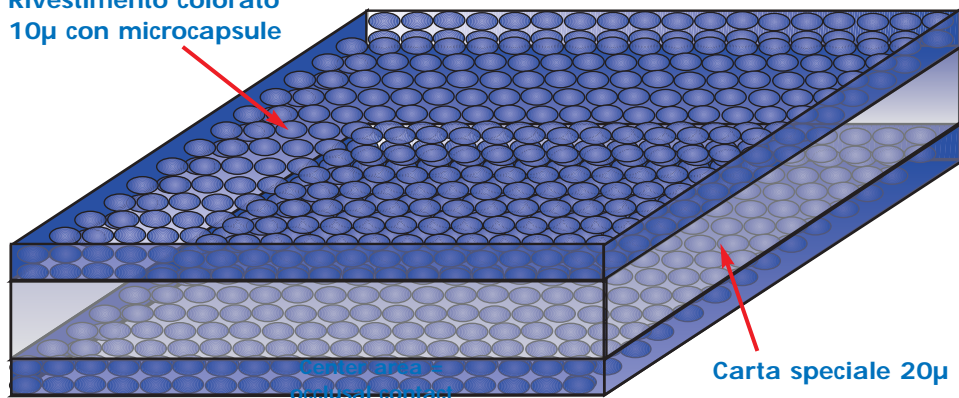
<i>Confezione:</i>	<i>Contenuto:</i>	<i>Colore:</i>	<i>N° rif.</i>
Bobina/nastro, altezza 75 mm	3 metri	rosso	BK 06
Bobina/nastro, altezza 75 mm	3 metri	verde	BK 876
Bobina/nastro, altezza 75 mm	3 metri	blu	BK 877
Bobina/nastro, altezza 16 mm	10 metri	blu	BK 07
Bobina/nastro, altezza 16 mm	10 metri	rosso	BK 08

Carte occlusali Bausch

Arti-Check® ultrasottili 40μ

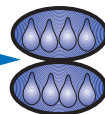
Struttura schematica della carta occlusale Bausch ultrasottile 40μ

Rivestimento colorato
10μ con microcapsule



Carta speciale 20μ

Microcapsula riempita di colore



Guida incisiva e canina nettamente riconoscibile.



Marcatura dell'occlusione centrica e del movimento eccentrico in rosso o blu.



...we make Occlusion visible®

Carte occlusali Bausch

Arti-Check® ultrasottili 40µ



Le carte occlusali Bausch ultrasottili 40µ sono carte sottilissime e antistrappo, rivestite su entrambi i lati da uno strato di colorante liquido. Queste carte lasciano una traccia estremamente precisa grazie al ridotto spessore del materiale. Si evitano così i contatti errati o sbavati. Lo speciale strato di colorante liquido consente di individuare chiaramente tutti i contatti occlusali o le interferenze. Non costituiscono un problema neanche le superfici occlusali bagnate di saliva e più difficili da controllare, quali oro, ceramica, metalli lucidati o resine.

Lo speciale strato di colorante liquido è composto da tante microcapsule piene di colorante. Una leggera compressione è sufficiente a far scoppiare tali microcapsule che liberano il colorante contenuto, in maniera ben visibile. E' possibile ripetere il procedimento più volte, in quanto il colorante si rigenera.

Le carte occlusali Bausch ultrasottili sono particolarmente indicate per la visualizzazione a due colori delle occlusioni statiche e dinamiche. In primo luogo si controllano i contatti centrici (occlusione statica) in rosso, in secondo luogo i contatti eccentrici (occlusione dinamica) in blu. La successione dei colori ovviamente può essere anche invertita.

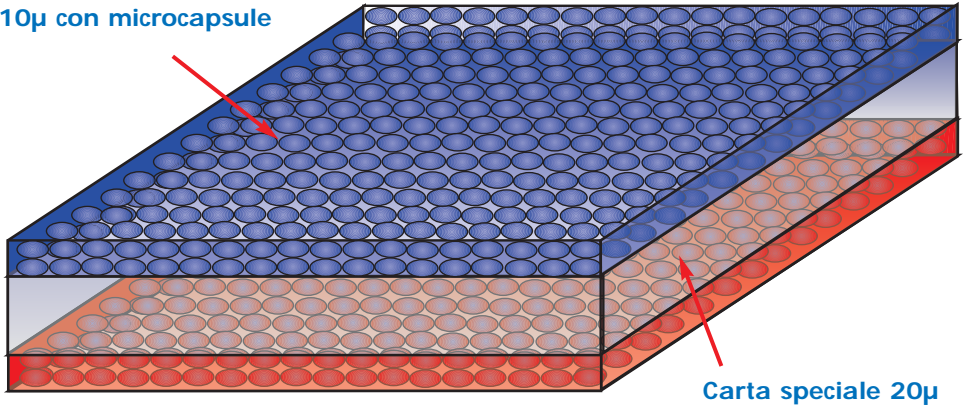
<i>Confezione:</i>	<i>Contenuto:</i>	<i>Colore:</i>	<i>N° rif.</i>
Blocchetto strisce	200 strisce	blu	BK 09
Blocchetto strisce	200 strisce	rosso	BK 10
Foglietti 10 x 7 cm	100 foglietti	blu	BK 11
Foglietti 10 x 7 cm	100 foglietti	rosso	BK 12
Rossoolo/Distributore altezza 16 mm	15 m	blu	BK 13
Rossoolo/Distributore altezza 16 mm	15 m	rosso	BK 14
Rossoolo/Distributore altezza 22 mm	10 m	blu	BK 15
Rossoolo/Distributore altezza 22 mm	10 m	rosso	BK 16

Carte occlusali Bausch

Arti-Check® ultrasottili 40μ

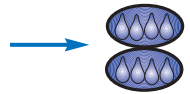
Struttura schematica della carta occlusale Bausch ultrasottile 40μ

Rivestimento colorato
10μ con microcapsule



Carta speciale 20μ

Microcapsula riempita di
colore



Controllo occlusale di splint occlusali



Controllo di prossoesi totali in base al
principio di occlusione
bilaterale bilanciata

...we make Occlusion visible®

Carte occlusali Bausch

Arti-Check® ultrasottili 40µ



Anche le carte occlusali Bausch ultrasottili 40µ sono carte sottilissime e antistrappo, rivestite su entrambi i lati da uno strato di colorante liquido. Queste carte, analogamente a quelle da 40µ, lasciano una traccia estremamente precisa grazie al ridotto spessore del materiale. Si evitano così i contatti errati o sbavati. Tutte le carte a ferro di cavallo sono fornite in distributori di plastica, che consentono di prelevarle facilmente con una sola mano.

L'operatore può riconoscere immediatamente il lato preferito per la masticazione. In particolare nella prova dell'occlusione delle prossoesi totali, basate prevalentemente sul principio dell'occlusione bilaterale bilanciata, è auspicabile ottenere una definizione uniforme di tutti i contatti.

Una marcatura uniforme dell'intera arcata è indispensabile nella regolazione dei bite (splint occlusali). In questo caso, le carte Bausch a ferro di cavallo facilitano notevolmente le operazioni, specialmente nel controllo dei contatti sulle superfici in resina bagnate di saliva.

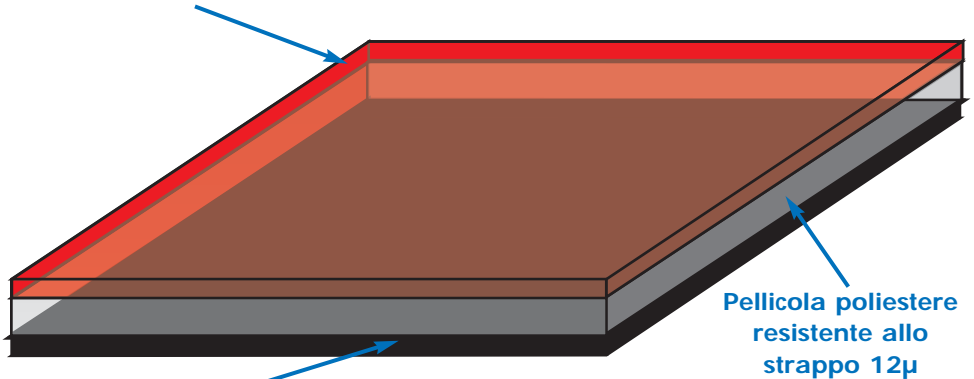
<i>Confezione:</i>	<i>Contenuto:</i>	<i>Colore:</i>	<i>N° rif.</i>
Distributore in plastica a ferro di cavallo	150 foglietti	blu	BK 17
Distributore in plastica a ferro di cavallo	150 foglietti	rosso	BK 18
Blocchetto strisce	200 foglietti	blu/rosso	BK 80
Distributore in plastica a ferro di cavallo	150 foglietti	blu/rosso	BK 81
Pretagliato	200 foglietti	blu	BK 61
Pretagliato	200 foglietti	rosso	BK 62
Pretagliato	200 foglietti	blu/rosso	BK 63

Bausch Arti-Fol® metallic

nero/rosso BK 28 - 12μ

Struttura schematica della carta Arti-Fol® metallic - nero/rosso BK 28

Rivestimento colorato 6μ composto da cere con componenti idrofile



Rivestimento colorato da 6μ composto da cere con componenti idrofile



Arti-Fol® Connection Kit

per Arti-Fol® plastic e Arti-Fol® metallic

- | | |
|--------------------|--------|
| Per 2 distributori | BK 902 |
| Per 2 distributori | BK 903 |
| Per 2 distributori | BK 904 |
| Per 2 distributori | BK 905 |



Bausch Arti-Fol® metallic

nero/rosso BK 28 - 12μ



La combinazione unica di un foglio metallico high-tech (pellicola Shimstock 12μ) e un rivestimento colorato su entrambi i lati con pigmenti macinati finissimi permette una marcatura evidente di tutti i punti di contatto occlusali. La nuova Arti-Fol® metallic BK 28 contrassegna con precisione anche le superfici occlusali umide.

È così applicabile universalmente per tutti i materiali quali metallo, ceramica, plastica compresi materiali composti e denti naturali.

Il nuovo materiale permette il molaggio efficiente, anche in caso di splint di rilassamento e occlusali (bruxismo). Posizione centrica ed eccentrica sono indicate chiaramente sul bite.

Posizione centrica ed eccentrica possono essere indicate in successione con una sola pellicola per mezzo di due colori differenti.

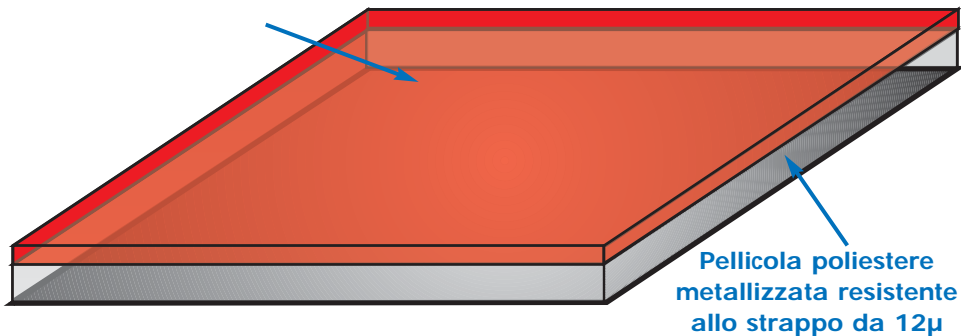
<i>Confezione:</i>		<i>Altezza:</i>	<i>Colore:</i>	<i>N° rif.</i>
20 m in distributore	bilaterale	22 mm	nero/rosso	BK 28
20 m Ricarica	bilaterale	22 mm	nero/rosso	BK 1028

Bausch Arti-Fol® Metallic

Pellicola Shimstock 12μ

Struttura schematica della pellicola Arti-Fol® metallic Bausch

Rivestimento colorato 6μ composto
da cere con componenti idrofile



Bausch Arti-Fol® Metallic

Pellicola Shimstock 12μ



La pellicola Arti-Fol® metallic da 12μ è una nuova pellicola high-tech di controllo con proprietà nettamente migliorate. Questa pellicola è costituita da una pellicola di poliestere metallizzata (Shimstock) dello spessore di soli 12μ. La combinazione di un rivestimento colorante di nuova composizione con una pellicola metallizzata offre vantaggi decisivi per alcune applicazioni. La nuova pellicola si contraddistingue per un ottimo trasferimento del colorante, che rende i punti di contatto chiaramente visibili, specialmente su superfici in ceramica o in metallo lucidato a specchio. L'impiego di una pellicola metallizzata riduce nettamente anche il problema della carica elettrostatica. Può essere facilmente applicata anche senza l'uso di pinze. Il nuovo materiale è molto resistente allo strappo e pertanto perfettamente idoneo per il controllo della resilienza. Rispetto alla normale pellicola Shimstock, la nuova Arti-Fol® metallic marca esattamente il punto di contatto. Il suo lato metallizzato evita di confondere lato coperto di colorante e lato non colorato. Grazie alla sua elevata resistenza allo strappo e al ridotto spessore del materiale, la nuova Arti-Fol® metallic è di grande utilità per il controllo dei contatti prossimali nell'inserimento di ponti o corone. Questa pellicola alta 8 mm è di facile applicazione, grazie alla nuova pinza Arti-Fol® BK 145 per contatti prossimali. Arti-Fol® metallic è disponibile in quattro diverse colorazioni.

A complemento della nuova pellicola Arti-Fol® metallic, offriamo la classica pellicola Shimstock, senza rivestimento colorante, nelle altezze 8 mm e 16 mm.

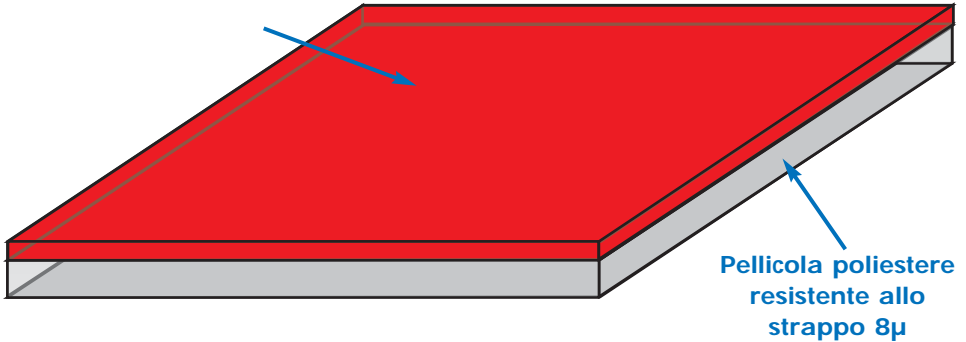
<i>Confezione:</i>		<i>Altezza:</i>	<i>Colore:</i>	<i>N° rif.</i>
20 m in distributore	un lato	22 mm	nero	BK 30
20 m in distributore	un lato	22 mm	rosso	BK 31
20 m in distributore	un lato	22 mm	verde	BK 32
20 m in distributore	un lato	22 mm	blu	BK 33
100 foglietti (8mm x 60mm)	un lato	8 mm	rosso	BK 35
100 foglietti (8mm x 60mm)	<i>non colorati</i>	8 mm	-	BK 38
20 m in distributore	<i>non colorato</i>	16 mm	-	BK 39
20 m	un lato	75 mm	nero	BK730
20 m	un lato	75 mm	rosso	BK731

Arti-Fol®

Pellicola per articolazioni ultrasottile 8µ

Struttura schematica della pellicola Arti-Fol® Bausch

Rivestimento colorato 6µ composto
da cere con componenti idrofile



...we make Occlusion visible®

Arti-Fol®

Pellicola per articolazioni ultrasottile 8µ



Anche i più piccoli contatti prematuri, nell'ordine di qualche micron, possono causare ai pazienti disturbi funzionali (per lo più sindrome della disfunzione temporomandibolare) e addirittura ostacolare in modo considerevole la deglutizione. La visualizzazione dei contatti occlusali impone pertanto elevati requisiti al mezzo di controllo. Spesso i contatti hanno un diametro molto piccolo e di conseguenza sono molto difficili da individuare su superfici levigate a specchio in ceramica o metallo. Il mezzo di controllo deve essere estremamente sottile, al fine di garantire una visualizzazione esatta e bene delineata dei contatti occlusali effettivi. In caso di movimenti eccentrici e per il controllo della resilienza, il materiale usato per il controllo deve avere una certa resistenza allo strappo. Le pellicole Bausch per il controllo occlusale rispondono a tali requisiti e si contraddistinguono in particolare per la colorazione intensa dei segni lasciati anche sulle superfici più difficili. Lo strato di colorante dello spessore di soli 6µ, composto da cera e pigmento, contiene anche componenti idrofile che migliorano sensibilmente la colorazione anche delle superfici occlusali umide.

Le pellicole Arti-Fol® Bausch sono particolarmente idonee alla visualizzazione dei contatti occlusali, sia statici sia dinamici, in diversi colori. Come primo passo, si controllano i contatti centrici (occlusione statica) in rosso; in seguito, i contatti eccentrici (occlusione dinamica) in nero. Anche in questo caso si può cambiare la successione dei colori. Per una visualizzazione più precisa dell'occlusione dinamica si possono impiegare anche più colori. La pellicola Arti-Fol® Bausch è disponibile in 5 colori. Per la visualizzazione dei contatti antagonisti, tutte le pellicole sono disponibili anche con colorazione sui due lati.

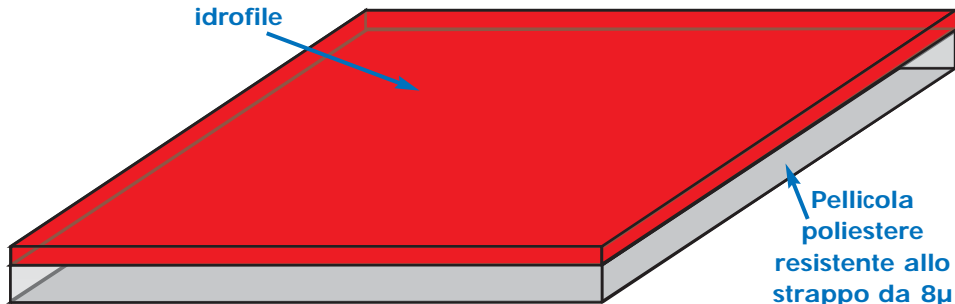
<i>Confezione:</i>		<i>Altezza:</i>	<i>Colore:</i>	<i>N° rif.</i>	<i>Ricarica:</i>
20 m in distributore	un lato	22 mm	nero	BK 20	BK 1020
20 m in distributore	un lato	22 mm	rosso	BK 21	BK 1021
20 m in distributore	un lato	22 mm	verde	BK 22	BK 1022
20 m in distributore	un lato	22 mm	blu	BK 23	BK 1023
20 m in distributore	bilaterale	22 mm	nero	BK 24	BK 1024
20 m in distributore	bilaterale	22 mm	rosso	BK 25	BK 1025
20 m in distributore	bilaterale	22 mm	verde	BK 26	BK 1026
20 m in distributore	bilaterale	22 mm	blu	BK 27	BK 1027
20 m in distributore	un lato	22 mm	bianco	BK 29	BK 1029

Arti-Fol®

Pellicola per articolazioni
ultrasottile 8µ in altezza 75 mm

Struttura schematica della pellicola Arti-Fol® Bausch

Rivestimento colorato da 6µ
composto da cere con componenti
idrofile



Supporto "Bausch-Y" per Arti-Fol® in
altezza 75 mm. Il supporto è destinato
all'uso nell'articolatore.



Pellicola Arti-Fol® BK 29 o BK 79 bianca
per il controllo di contatti su cera per
corone colorata

Arti-Fol®

Pellicola per articolazioni ultrasottile 8µ in altezza 75 mm



Ad integrazione delle pellicole per articolazioni alte 22 mm, sono disponibili nella nostra gamma anche colori in altezza 75 mm. Le pellicole alte sono utilizzate prevalentemente in laboratorio e consentono di controllare comodamente l'intero arco dentario. In particolare per la regolazione di prossoesi totali o splint occlusali è indispensabile un controllo delle intere superfici occlusali. Per facilitare l'uso offriamo il nostro speciale supporto "Bausch-Y" BK 140. Questo supporto è configurato in modo che il perno passi davanti al supporto. Come le pellicole alte 22 mm, anche le pellicole alte 75 mm sono disponibili in cinque diversi colori. Il tecnico può utilizzare anche diversi colori per diversi movimenti. In caso di articolatori totalmente regolabili è così possibile rappresentare con precisione prossorusioni, lateralità, retrusioni e contatti di stabilizzazione in diversi colori. Le pellicole alte 75 mm sono disponibili anche con colorante sui due lati per marcare contatti antagonisti.

Una nostra specialità è anche la pellicola occlusiva bianca adatta per il controllo dei contatti su superfici di cera. Sulla cera blu o grigia della corona, i punti di contatto bianchi assicurano un contrasto ben visibile sulle superfici scure. I punti di contatto di questa pellicola sono chiaramente visibili anche su superfici metalliche lucidate.

Confezione:		Altezza:	Colore:	N° rif.
20 m	un lato	75 mm	nero	BK 70
20 m	un lato	75 mm	rosso	BK 71
20 m	un lato	75 mm	verde	BK 72
20 m	un lato	75 mm	blu	BK 73
15 m	bilaterale	75 mm	nero	BK 74
15 m	bilaterale	75 mm	rosso	BK 75
15 m	bilaterale	75 mm	verde	BK 76
15 m	bilaterale	75 mm	blu	BK 77
20 m	un lato	75 mm	bianco	BK 79
Denominazione :		Altezza:	Colore:	N° rif.
Distributore per pellicola alta 75 mm			chiaro	BK 137
Supporto "Bausch-Y"				BK 140

Gnatho-Film

Pellicola occlusale morbida 16μ

Struttura schematica della Bausch Gnatho-Film

Pellicola flessibile di polietilene 16μ

Rivestimento colorato 6μ composto da cere con componenti idrofile



Gnatho-Film 10 x 7 cm

Gnatho-Film

Pellicola occlusale morbida 16µ



La Gnatho-Film è stata sviluppata per soddisfare la richiesta di molti odontoiatri per una pellicola particolarmente morbida ed elastica.

Caratteristiche peculiari della Gnatho-Film:

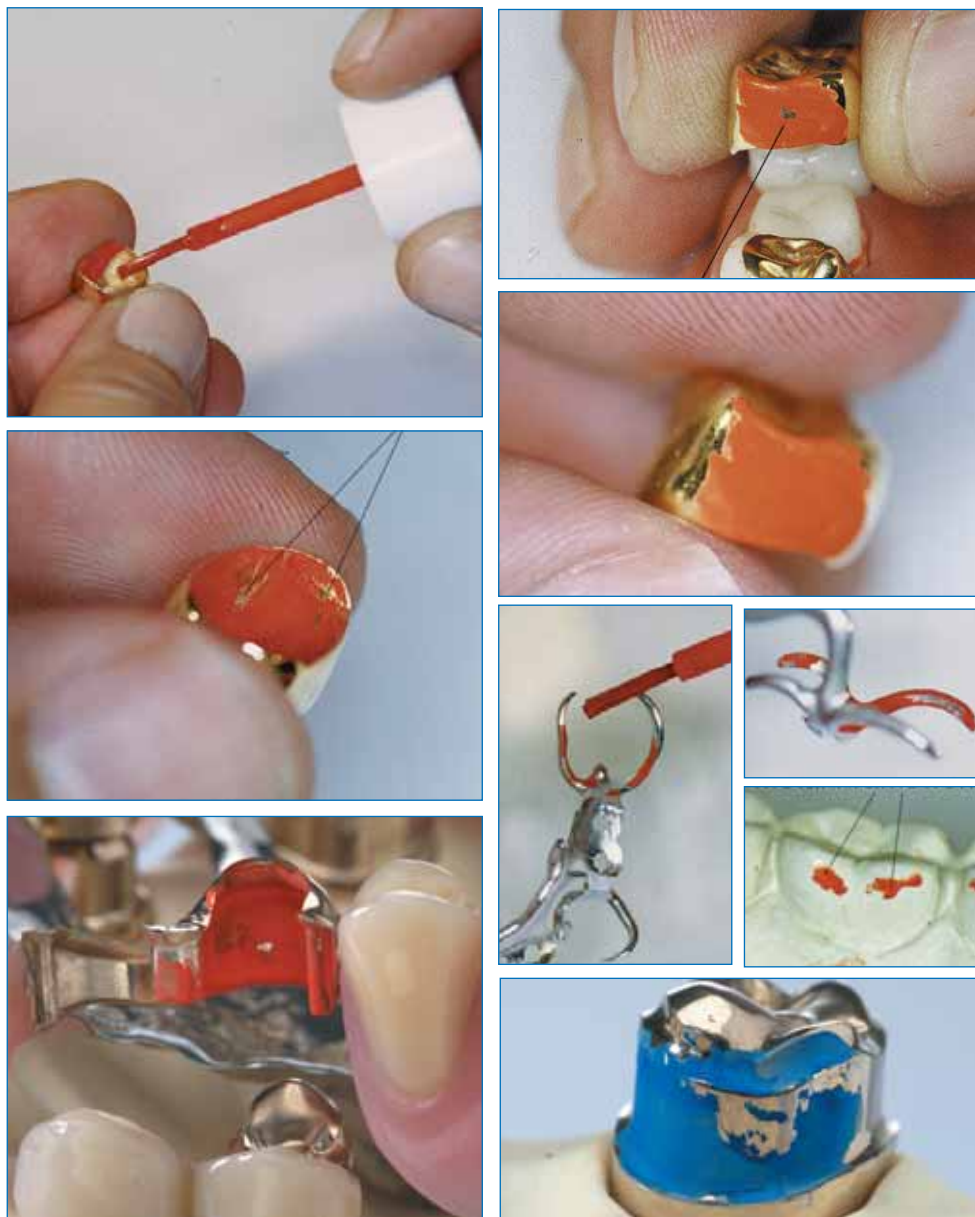
- pellicola in polietilene ultrasottile da 16 µ
- strato morbido di colorante da 6 µ composto da cere e componenti idrofile
- particolare resistenza allo strappo.

Questa pellicola unica si adatta in modo ottimale alle condizioni della relativa superficie occlusale. L'elasticità della pellicola in polietilene e lo strato morbido di colorante consentono un controllo accurato degli effettivi punti di contatto.

<i>Confezione:</i>		<i>Dimensioni:</i>	<i>Colore:</i>	<i>N° rif.</i>
50 foglietti	un lato	20 x 60 mm	nero	BK 120
50 foglietti	un lato	20 x 60 mm	rosso	BK 121
50 foglietti	un lato	20 x 60 mm	verde	BK 122
50 foglietti	un lato	20 x 60 mm	blu	BK 123
50 foglietti	un lato	70 x 100 mm	nero	BK 170
50 foglietti	un lato	70 x 100 mm	rosso	BK 171
50 foglietti	un lato	70 x 100 mm	verde	BK 172
50 foglietti	un lato	70 x 100 mm	blu	BK 173

Arti-Spot®

Indicatore highspot



Arti-Spot®

Indicatore highspot



Arti-Spot® è un colore a contatto destinato al controllo della precisione di corone, inlay, onlay, corone telescopiche, ganci e superfici di frizione di attacchi.

Arti-Spot® è applicato con un pennello sulle superfici da controllare e lascia dopo i pochi secondi necessari a far evaporare il solvente, una pellicola di circa 3µ. Qualsiasi contatto distrugge la pellicola colorata nel punto di contatto, lasciando trasparire il materiale di base in questo punto e consentendo di individuare subito la posizione del punto errato.

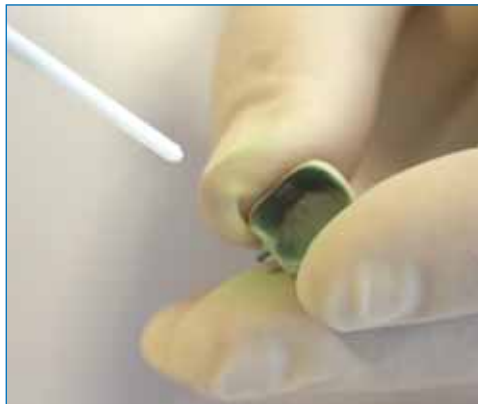
Arti-Spot® può essere impiegato anche come mezzo di controllo dei punti di contatto su superfici occlusali lucidate a specchio in oro o ceramica. Il colorante per uso alimentare di Arti-Spot® è assolutamente atossico.

Arti-Spot® può essere rimosso facilmente dopo l'uso: acqua calda associata a un'azione meccanica (spazzolino normale o interdentale), alcol, alcol isopropilico o getto di vapore rimuovono ogni minimo residuo. Arti Spot® può essere rimosso anche dal gesso dentale con uno spazzolino fine.

<i>Confezione:</i>	<i>Colore:</i>	<i>Contenuto:</i>	<i>N° rif.</i>
Arti-Spot 1	bianco	15 ml per metalli	BK 85
Arti-Spot 2	rosso	15 ml per porcellana	BK 86
Arti-Spot 3	blu	15 ml per elementi di frizione	BK 87

Arti-Spray®

Spray occlusale



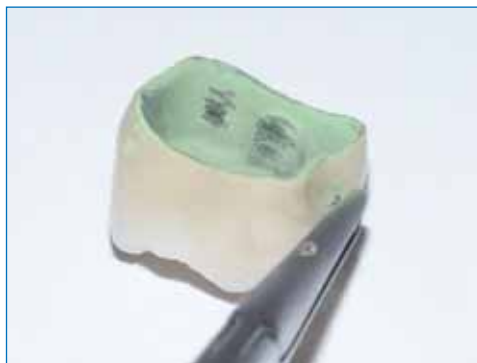
Spruzzare all'interno della corona



Ugello di precisione per
Arti-Spray® BK 289



Contatti prossimali



Interferenza sul lato interno della corona

Arti-Spray®

Spray occlusale



Arti-Spray® è un indicatore colorato universale per il controllo dei contatti occlusali e della precisione di ponti e corone.

Arti-Spray® è facile da dosare e forma uno strato di colore sottilissimo, che può essere facilmente eliminato con acqua, senza lasciare residui.

Modo d'impiego: agitare la bomboletta prima dell'uso e spruzzare poco prodotto da una distanza di 3-5 cm sulle superfici occlusali o sul lato interno del ponte o della corona. Tutti i punti di contatto sono facilmente individuabili come punti difettosi nella pellicola colorata. Per ulteriori controlli, segnare eventualmente i punti di contatto con un pennarello o con la pellicola Arti-Fol® Bausch. Arti-Spray® può essere impiegato anche per i contatti prossimali di ponti o corone.

Arti-Spray® è costituito da componenti fisiologicamente innocue, rispondenti ai requisiti della legge sui prodotti medicali.

<i>Confezione:</i>	<i>Colore:</i>	<i>Contenuto:</i>	<i>N° rif.</i>
Arti-Spray®	bianco	75 ml	BK 285
Arti-Spray®	rosso	75 ml	BK 286
Arti-Spray®	blu	75 ml	BK 287
Arti-Spray®	verde	75 ml	BK 288
Ugello di precisione per Arti-Spray			BK 289

Exact-Liner Bausch - Bio-Ink

Pasta abrasiva Bausch



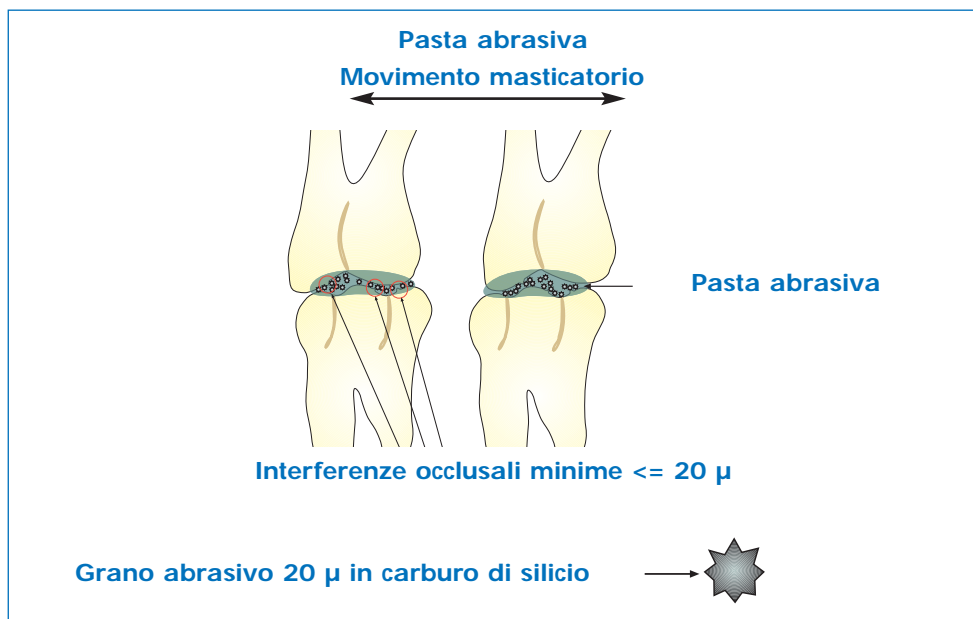
Fig. 1
Localizzazione del punto di pressione



Fig. 2
Marcatura del punto di pressione con Bio-Ink



Fig. 3
Colorazione ad impronta della prossiosi



Exact-Liner Bausch - Bio-Ink Pasta abrasiva Bausch



L'Exact-Liner Bausch è uno strumento medico sterilizzabile, che serve a tracciare le zone di pressione, la linea AH e linee sulla mucosa orale.

<i>Confezione:</i>	<i>Contenuto:</i>	<i>Colore:</i>	<i>N° rif.</i>
Exact-Liner	completo con 5 mine colorate	verde	BK 200
Exact-Liner	set di 25 mine di ricambio	verde	BK 201

L'inchiostro Intra Oral Ink Bausch = BIO-Ink serve per tracciare i punti di pressione delle prossoesi. BIO-Ink è una soluzione acquosa di un colorante verde per alimenti ad alta viscosità. Esso va applicato direttamente sulla mucosa orale con un batuffolo di cotone o un cilindro d'ovatta Bausch conservato in uno speciale portacotone. Il punto di pressione viene colorato mediante la morbida ovatta senza che il paziente provi alcun dolore. Successivamente, si applica nuovamente per prova la prossoesi ben asciutta. Sul lato inferiore della prossoesi sarà chiaramente visibile l'impronta verde che consente di localizzare la zona di pressione.

<i>Confezione:</i>	<i>Contenuto:</i>	<i>Colore:</i>	<i>N° rif.</i>
BIO-Ink	Intra Oral Ink per punti di pressione	verde	BK 209

Un'interferenza occlusale di soli 15 μ può essere già molto fastidiosa per certi pazienti. Spesso si incontrano gravi difficoltà proprio nel localizzare e molare queste irregolarità minime. La pasta abrasiva Bausch, applicata in piccola quantità sui punti in questione, con i suoi finissimi granuli abrasivi da 20 μ in carbonato di silicio, svolge un'azione levigante, ma anche abrasiva sufficiente a regolarizzare questi punti.

<i>Confezione:</i>	<i>Contenuto:</i>	<i>N° rif.</i>
Pasta abrasiva Bausch	30 g	BK 97

Fleximeter Strips Bausch

Calibri flessibili



Fleximeter Strips Bausch

Calibri flessibili

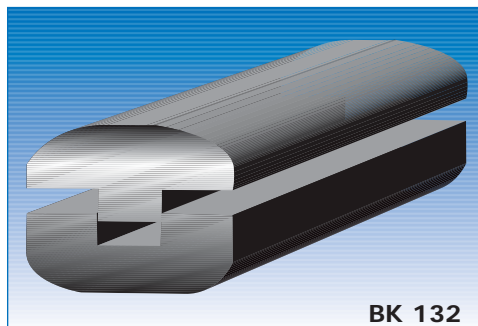


Una pratica novità sia per il dentista sia per l'odontotecnico è rappresentata dalle strisce Fleximeter-Strips. Fleximeter-Strips sono calibri flessibili in tre spessori diversi per misurare l'altezza di preparazione nella limatura dei restauri (per es. corone, ponti o corone doppie). Le Fleximeter-Strips negli spessori 1,0 mm, 1,5 mm e 2,0 mm possono anche essere utilizzati per aumentare in misura definita la dimensione verticale (altezza oclusale). Il materiale è un silicone speciale, sterilizzabile fino a 200°C.

Sulle strisce Fleximeter Strips può anche essere applicato uno strato di colore con Arti-Spot® o Arti-Spray®. In fase di verifica dell'altezza di preparazione si ottiene così un pratico indicatore che permette di individuare un'altezza insufficiente della preparazione grazie alla colorazione.

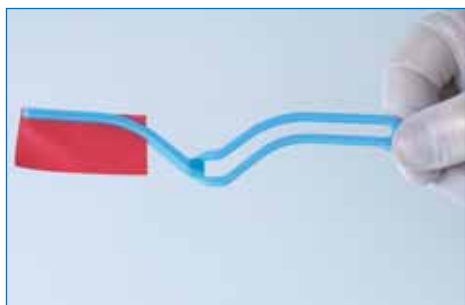
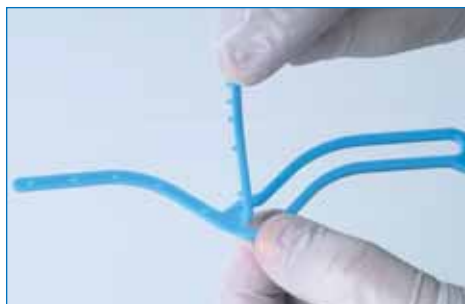
<i>Confezione:</i>	<i>Contenuto:</i>	<i>Stärke:</i>	<i>Colore:</i>	<i>N° rif.</i>
Fleximeter-Strips	15 pezzi	1,0 mm	rosa	BK 250
Fleximeter-Strips	15 pezzi	1,5 mm	verde	BK 251
Fleximeter-Strips	15 pezzi	2,0 mm	blu	BK 252
Fleximeter-Strips	15 pezzi	<i>misto</i>	<i>misto</i>	BK 253
Fleximeter-Strips	3 pezzi	<i>misto</i>	<i>misto</i>	BK 254

Clip flessibile Bausch Pinzette Arti-Fol® Bausch

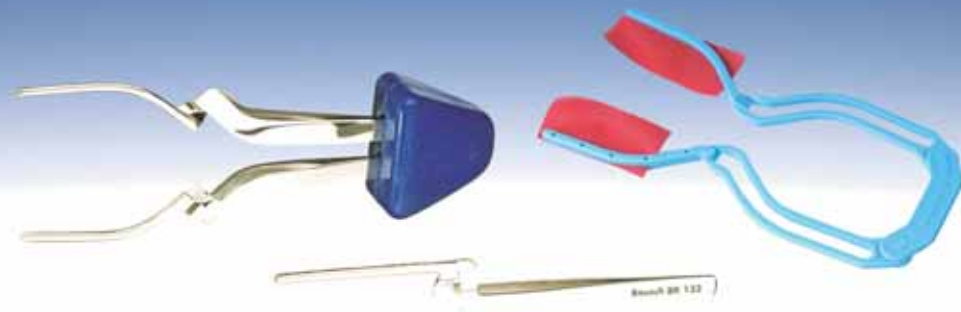


BK 132

Fix-Clip BK 143



Clip flessibile Bausch Pinzette Arti-Fol® Bausch



La nostra clip flessibile è una combinazione di due pinzette BK 133 curve ed una impugnatura di gomma BK 130. Le pinzette sono inserite semplicemente nell'impugnatura e restano mobili. La clip è particolarmente idonea a trattenere i foglietti di carta occlusale sottile (BK 11 e BK 12) o le nostre pellicole per articolazioni alte da 75 mm.

<i>Denominazione:</i>	<i>Colore:</i>	<i>N° rif.</i>
Impugnatura di gomma sterilizzabile fino a 150° C	blu	BK 130
Pinzetta per carta, curva		BK 133

Per trattenere in sicurezza le nostre carte e pellicole per il controllo articolare e occlusale, consigliamo la pinzetta autobloccante Arti-Fol® BK 132, con scanalatura longitudinale.

<i>Denominazione:</i>	<i>N° rif.</i>
Pinzetta Arti-Fol® diritta, scanalatura longitudinale	BK 132
Pinzetta per carta (tipo Miller)	BK 142

FIX-CLIP BITE FRAME costituisce un'alternativa agli strumenti metallici che servono per fissare le carte e pellicole sottili per controllo articolare e occlusale. L'impugnatura elastica è riciclabile e può essere sterilizzata.

<i>Denominazione:</i>	<i>N° rif.</i>
FIX-CLIP BITE FRAME, 5 pezzi (10 singole pinzette)	BK 143

Pinzetta Arti-Fol® Bausch

per contatti prossimali



La nuova pinzetta Arti-Fol® tipo Dott. Müller serve per l'adattamento prossimale rapido e mirato dei restauri. Il design innovativo e pratico consente un uso decisamente migliore rispetto ai metodi di controllo tradizionali.

La pinzetta Arti-Fol® è in grado di stringere saldamente la pellicola per controllo oclusale su entrambi i lati e garantisce una guida sicura, durante la correzione del contatto da parte del dentista.

La pellicola è inserita nella pinza in modo rapido e semplice. Lo strumento non presenta cavità e può essere facilmente disinfettato e sterilizzato con tutti i procedimenti noti.

La nuova pinzetta Arti-Fol® per contatti prossimali è un prodotto registrato tedesco, realizzato in acciai della migliore qualità che ne garantisce la lunga durata.

Con le nuove pinzette è possibile utilizzare la pellicola Arti-Fol® metallic da 12µ, anche in altezza da 8 mm. Grazie all'elevata resistenza allo strappo, alla colorazione ben visibile e al ridotto spessore del materiale, la nuova pellicola Arti-Fol® metallic è ideale per il controllo dei contatti prossimali durante l'applicazione di ponti o corone.

Denominazione:

Pinza Arti-Fol® Bausch per contatti prossimali

N° rif.

BK 145



...we make Occlusion visible®

Bausch Arti-Scan™ CAD/CAM Spray



Lo spray CAD/CAM Arti-Scan™ Bausch è uno scan spray finissimo di nuovo sviluppo che può essere utilizzato su modelli in gesso. Esso forma un fine strato che elimina i riflessi. Può essere utilizzato con la maggior parte di sistemi CAD/CAM e assicura un'ottima qualità dell'immagine. I vantaggi di Arti-Scan™ Bausch sono:

- Propellente speciale, dosatura precisa e film finissimo assicurano una superficie liscia
- Dosatura semplice e precisa con l'ugello speciale
- Elevata selettività, rappresentazione dettagliata e fedele dei profili e adesione ottimale
- Film a spruzzo micropolverizzato e sottile
- Rimozione facile con un getto di acqua o aria

<i>Confezione:</i>	<i>Colore:</i>	<i>N° rif.</i>
Spray CAD/CAM Arti-Scan™ Bausch, 50 ml	bianco	BK 290



Dr. Jean Bausch KG
Oskar-Schindler-Straße 4
D-50769 Köln - Germany
Tel: ++49-221-70936-0
Fax: ++49-221-70936-66
E-Mail: info@bauschdental.de
Internet: www.bauschdental.de



Bausch Articulating Papers, Inc.
12 Murphy Drive, Unit 4
Nashua, NH 03062, U.S.A.
Tel: +1-603-883-2155
Tel: 888-6-BAUSCH
Fax: 603-883-0606
E-Mail: info@bauschdental.com
Internet: www.bauschdental.com



Bausch Articulating Papers (Australasia) Pty. Ltd
ABN 73093760402
G.P.O. Box 3733, Sydney NSW 2001, Australia
Tel: +61-2-9345-1945
Fax: +61-2-9345-1955
E-Mail: info@bauschdental.com.au
Internet: www.bauschdental.com.au



Bausch Articulating Papers Japan K. K.
7-104, Kikyogaoka 2 Ban-Cho
Nabari-City, Mie, 518-0622, Japan
Tel: +81 (0) 595-48-5780
Fax: +81 (0) 595-48-5787
E-Mail: info@bauschdental.jp
Internet: www.bauschdental.jp



Bausch Importação de Materiais Odontológicos Ltda. EPP
Rua Paulo Eduardo Xavier de Toledo,
379 salas 8 e 9 Lt. 3 Q. 30.
13304-240 Itu-SP, Brasil
Tel: +55 11 4813 2806
Fax: +55 11 4813 2806
E-Mail: vendas@bausch.net
Internet: www.bausch.net

© 2009 Dr. Jean Bausch KG • 50769 Köln • Germany - © Bausch Articulating Papers, Inc. • Nashua, NH • U.S.A.
© 2009 Bausch Articulating Papers (Australasia) Pty. Ltd • Sydney • Australia - © Bausch Articulating Papers Japan K. K. • Nabari-City • Japan
© 2009 Bausch Importação de Materiais Odontológicos Ltda. EPP • Itu-SP • Brasil

All treatments shown in this brochure are only recommendations to the dentist. The Bausch companies are not responsible for the results of misusing the Bausch products.